

ラフテレーンクレーン：最大吊上能力51t / GR-500N型

外観図

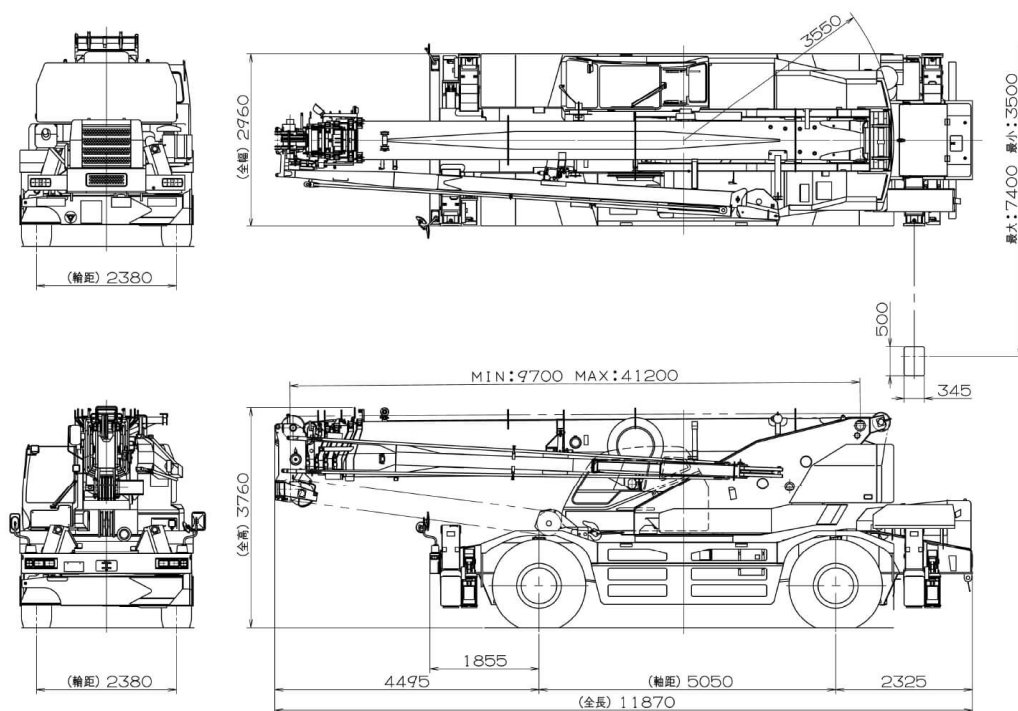

注意事項

アウトリガ使用時の注意

1. 定格総荷重は、水平堅土上においてクレーンを水平に設置した状態での値で、つり具とフック質量（主巻：460kg、25tフック：300kg、補巻：100kg）を含んだ値です。太線より上はクレーンの強度により定められ、下はクレーンの安定度によって定められています。
2. 作業半径は、ブームのたわみを含んだ実際の値に基づいていますので、必ず作業半径を基準にしてください。
3. ジブ作業は、ブームの長さにかかわらずブームの角度だけを基準にしてください。なお、作業半径は41.2mブームにジブを装着した場合の参考値を示します。
4. シングルトップの定格総荷重は、ブームの定格総荷重からブームに取り付けられているフックの質量を差し引いた値とし、かつ限度は4.5tです。
5. 高速巻下げはフックのみを降下するときに使用してください。また急激なレバー操作は避けてください。
6. 各ブーム長さにおけるフックのワイヤロープ標準巻掛本数は下表のとおりです。ただし、この掛数以外で使用する場合は、ロープ1本当り主巻4.25t以下、補巻4.5t以下としてください。

ブーム長さ	9.7m	16.0m	22.3m	28.6m	34.9m	38.05m	41.2m	ジブ/シングルトップ
巻掛本数	12	8	6	4	4	4	4	1

7. 側方域でのつり上げ性能は、アウトリガ張出幅によって異なります。張出幅に応じた性能で作業をしてください。また、前方・後方域でのつり上げ性能は「アウトリガ最大張出」の定格総荷重ですが、アウトリガ張出幅によってその前方・後方域の範囲（角度 a ）が異なります。

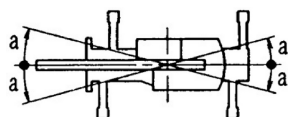

張出幅	中間張出	中間張出	中間張出	最小張出
	(6.8m)	(5.5m)	(4.1m)	(3.5m)
角度 a°	45	35	25	20



アウトリガ不使用時の注意

1. 定格総荷重は、水平堅土上においてタイヤのエア圧が規定圧(800kPa8.00kgf/cm²)で、かつ完全にサスペンションロックシリンダをロッカーダウン（最縮小）した場合の値で、つり具とフック質量（主巻460kg、25tフック：300kg、補巻：100kg）を含んだ値です。太線より上はクレーンの強度によって定められ、下は安定度によって定められています。実際の作業では、地盤、作業状態等を考慮して使用してください。

2. 作業半径は、ブームおよびタイヤのたわみを含んだ実際の値に基づいていますので、必ず作業半径を基準にしてください。

3. 各ブーム長さにおけるフックのワイヤロープ標準巻掛け本数は下表のとおりです。ただし、この掛数以外で使用する場合は、ロープ1本当り主巻4.25t、補巻4.5t以下としてください。

ブーム長さ	9.7m	16.0m	22.3m	シングルトップ
巻掛本数	6	4	4	1

4. 「前方」のクレーン作業は、AMLの「前方位置シンボル」が点灯している時に行ってください。前方の範囲は、ブームがキャリアの前方の2°以内です。

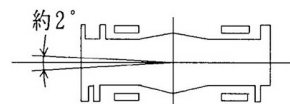

5. シングルトップの定格総荷重は、ブームの定格総荷重からブームに取り付けられているフックの質量を差し引いた値とし、かつ限度は4.5tです。

6. 高速巻下げ作業、ブーム長さが22.3mを超えるブーム作業およびジブの使用はしないでください。

7. つり荷走行は、「駆動切換」スイッチを「L/4D」にし、シフトレバーを1速にして行ってください。

8. つり荷走行は、旋回ブレーキをかけ、荷が振れないように地面近くに保持し、1.6km/h以下で行ってください。特に急ハンドル、急発進、急ブレーキは避けてください。

9. つり荷走行中は、クレーン作業を行わないでください。



作業半径 (m)	車両静止時					
	9.7mブーム		16.0mブーム		22.3mブーム	
	前方	全周	前方	全周	前方	全周
3.0m	20	12.5	15	10		
3.5m	20	12.5	15	10		
4.0m	20	11	15	10	11	5.5
4.5m	18	9	15	8.5	11	5.5
5.0m	16	7.4	15	7	11	5.5
5.5m	14.3	6.2	14	5.7	11	5.3
6.0m	12.8	5.2	13	4.8	11	4.4
6.5m	11.7	4.35	12	4.05	10	3.7
7.0m			11	3.4	9.2	3
8.0m			9	2.3	7.7	2
9.0m			7	1.3	6.4	1
10.0m			5.7		5.4	
11.0m			4.7		4.5	
12.0m			4		3.8	
13.0m			3.4		3.2	
14.0m					2.7	
16.0m					1.8	
18.0m					1	
A (°)	0~78		39~78		22~78	60~78
標準フック	25トンフック					



作業半径 (m)	車両走行時 (1.6km/h以下)					
	9.7mブーム		16.0mブーム		22.3mブーム	
	前方	全周	前方	全周	前方	全周
3.0m	14.5	8	10.5	6.5		
3.5m	14.5	8	10.5	6.5		
4.0m	14.5	8	10.5	6.5	8	4.5
4.5m	12.9	6.8	10.5	6.5	8	4.5
5.0m	11.5	5.8	10.5	5.3	8	4.1
5.5m	10.3	4.8	10.5	4.4	8	3.55
6.0m	9.3	4	10	3.7	8	3.05
6.5m	8.6	3.35	9.3	3.15	8	2.55
7.0m			8.5	2.7	7.4	1.65
8.0m			7	1.85	6.4	0.95
9.0m			5.9	1.1	5.4	
10.0m			4.8		4.5	
11.0m			3.9		3.7	
12.0m			3.3		3.1	
13.0m			2.8		2.6	
14.0m					2.2	
16.0m					1.5	
18.0m					0.85	
A (°)	0~78		45~78		22~78	63~78
標準フック	25トンフック					



最小直角通路幅

4輪ステアリング

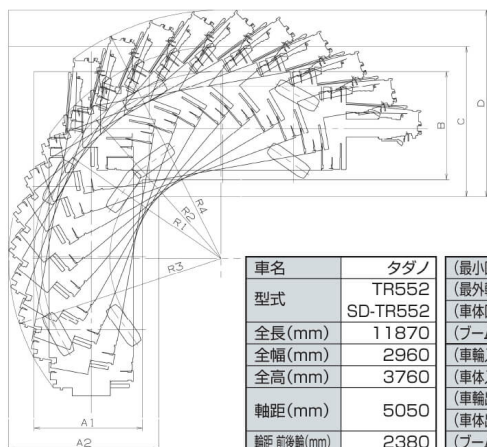

単位(m)

車名	タダノ	(最小回転半径) R1	6.30
型式	TR552	(最外輪端回転半径) R2	6.55
	SD-TR552	(車体回転半径) R3	7.44
全長(mm)	11870	(ブーム先端回転半径) R4	8.70
全幅(mm)	2960	(車輪入口通路幅) A1	3.79
全高(mm)	3760	(車体入口通路幅) A2	5.25
		(車輪出口通路幅) B	3.79
軸距(mm)	5050	(車体出口通路幅) C	5.25
輪距前後輪(mm)	2380	(ブーム先端出口通路幅) D	6.53

前2輪ステアリング

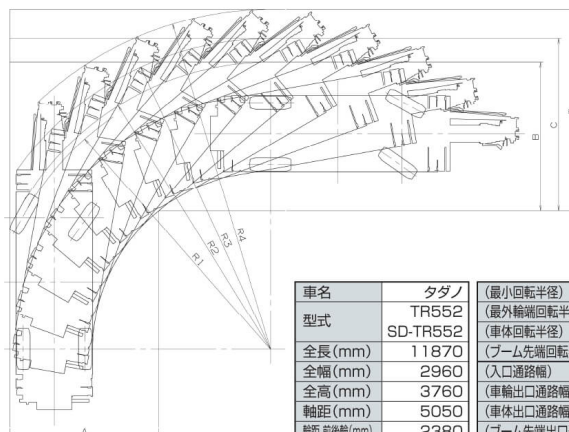

単位(m)

車名	タダノ	(最小回転半径) R1	10.80
型式	TR552	(最外輪端回転半径) R2	11.05
	SD-TR552	(車体回転半径) R3	11.95
全長(mm)	11870	(ブーム先端回転半径) R4	13.06
全幅(mm)	2960	(入口通路幅) A	5.73
全高(mm)	3760	(車輪出口通路幅) B	5.73
		(車体出口通路幅) C	6.62
軸距(mm)	5050	(ブーム先端出口通路幅) D	7.73
輪距前後輪(mm)	2380		

株式会社タダノ様 [ラフテレーンクレーン仕様書] より転載 (無断複写転載禁止)

